

LUCENT

Bussola Antirapina autogestita ad apertura manuale



Bussola Antirapina autogestita ad ante e battente con metal detector ad alta sensibilità incorporato nella struttura. Sistema di unicità di transito in ingresso e antiostaggio in uscita. Completamente programmabile dall'utente.

AuTech
Automation Ideas and Solutions



100% made in Italy

CARATTERISTICHE GENERALI

- Monoblocco con struttura portante in lamiera di acciaio dolce elettrosaldato 30/10 verniciato con prodotti altamente resistenti agli urti e alla corrosione.
- Verniciatura gofrata, qualsiasi colore scala RAL o rivestimento Acciaio inox.
- Vetri laterali antiproiettile stratificati.
- Vetri delle porte antiproiettile stratificati e anti vandalici.
- Elettroserrature ad Elettropistone o Elettrobocchette 24Vdc.
- Elettronica di gestione tipo monoscheda mod. LE14 con sintesi vocale multimessaggi programmabili.
- Collegamento Ethernet per teleassistenza (Protocollo TCP/IP).
- Sicurezza antinfortunistica rispondente alle vigenti normative.
- Sensore di Presenza persona.
- Unicità di transito tramite sistema di pesatura regolabile.
- Vano interno controllato in grado di rilevare oggetti di peso inferiore a 250gr (programmabile).
- Segnalazioni semaforiche per la guida dell'utente.
- Plafoniera interna con Faretto a LED, Sintesi vocale, Citofono e pulsante di soccorso.
- Metal detector mod. SDM4/14-CSGA ad alta capacità discriminante incorporato nella struttura.
- Consolle di comando per la gestione del tipo di funzionamento (ingresso, uscita, bidirezionale, manuale, emergenza, ecc) completa di cornetta citofonica.
- Possibilità di interfacciamento con periferiche esterne, lettori di badge, sistemi biometrici, etc.
- Ingresso a 90° su richiesta.
- Possibilità di incasso a pavimento.

ACCESSORI

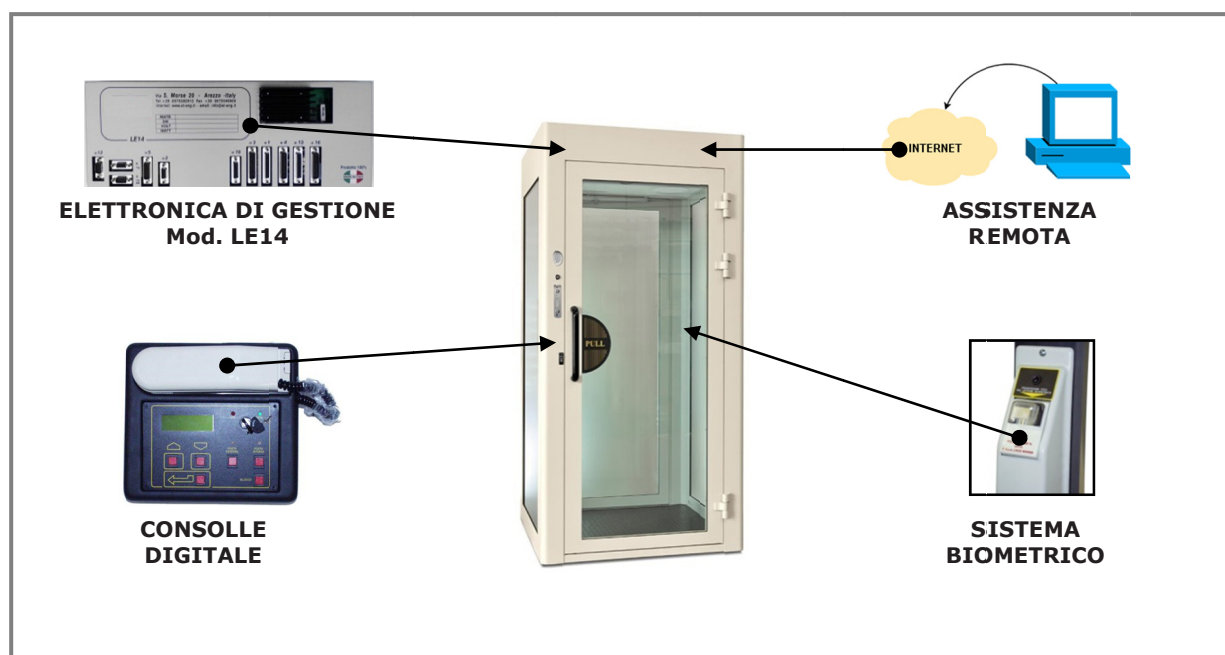
- Sensori Radar per apertura automatica delle porte.
- Sistema di Registrazione biometrico mod. Bio-Print.
- Sistema di Registrazione anticamuffamento mod. Bio-Visual.



ALLESTIMENTO DI SERIE

- Struttura monoblocco metallica 30/10 conforme alla normativa antieffrazione ENV 1627 classe 4.
- Verniciatura RAL goffrato.
- Vetri laterali 26/27mm (BR3/S UNI EN1063 – P6B UNI EN 356).
- Vetri delle porte 26/27mm (BR3/S UNI EN1063 – P6B UNI EN 356).
- Logica Elettronica di gestione mod. LE14 con sintesi vocale multimessaggi programmabili, alimentatore carica-batterie e batterie di emergenza.
- Collegamento Ethernet per teleassistenza (Protocollo TCP/IP).
- Elettroserrature ad Elettropistone 24Vdc.
- Sensore di Presenza Persona.
- Plafoniera interna con Faretto a LED, Sintesi vocale, Citofono e pulsante di soccorso.
- Gruppi semaforici mod. P07.
- Sistema citofonico.
- Console di gestione analogica.
- Modalità di funzionamento programmabile da console.

SPECIFICHE

- Tensione di alimentazione : 100-240Vac / 50-60Hz.
- Potenza assorbita : 200 Watt.
- Temperatura di funzionamento : -20°C / +70°C.
- Batterie di emergenza : (12V – 18Ah) con Autonomia di 4 ore.
- Certificazione CE, direttiva macchine 2006/42/CE.
- Compatibilità elettromagnetica 2014/30/UE.
- Sicurezza bassa tensione 2014/35/UE.
- Peso : 550 kg.
- Velocità di transito : 6 pass./min.

In caso di EMERGENZA è possibile aprire le porte in qualsiasi condizione si trovino.

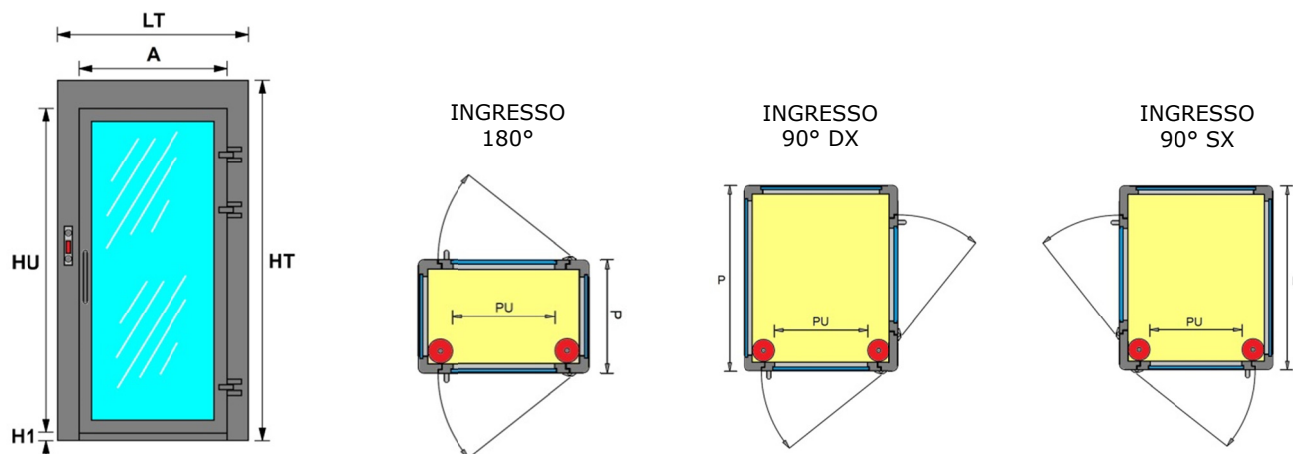

MODELLO	HT (mm)	HU (mm)	H1 (mm)	LT (mm)	A (mm)	PU (mm)	P (mm)
TF-01	2250	2010	35-55	1100	850	680	720
TF-02	2250	2010	35-55	1100	850	680	1050
TF-03	2250	2010	35-55	1280	1030	900	1050
TF-04	2250	2010	35-55	1280	1030	900	1530
TF-05	2250	2010	35-55	1280	1030	900	720

Transito 90°

TF-02	2250	2010	35-55	1100	850	680	1100
TF-03	2250	2010	35-55	1280	1030	900	1280